

Dry hand diamond core drill

건식 핸드 다이아몬드 코어 드릴

DK-707D



- 새로운 강력한 모터 : 입력 1,550W
- 2단 속도 변환 장치
- 싱글 사이드 핸들
- 모터 보호 콘트롤러 내장
- 부드러운 구동
- 강력한 임팩트
- New powerful motor : Input 1,550W
- Two speeds switchable
- Single side handle
- Built-in controller to protect motor
- Available soft start operation
- Powerful impact

전압 / Volts	220V
정격 전류 / A m p	7.1A
소비 전력 / In-put	1,550W
중량 / Weight	3.6kg
무부하회전수 / R. P. M	1st : 1,500rpm / 2nd : 3,000rpm
최대사용비트 / Max Bit	1st : 162mm / 2nd : 90mm

DK-102D



- 새로운 강력한 모터 : 입력 1,800W
- 싱글 사이드 핸들
- 모터 보호 콘트롤러 내장
- 이중절연
- 부드러운 구동
- 강력한 임팩트
- New powerful motor : Input 1,800W
- Single side handle
- Built-in controller to protect motor
- Double insulation motor
- Available soft start operation
- Powerful impact

전압 / Volts	220V
정격 전류 / A m p	8.2A
소비 전력 / In-put	1,800W
중량 / Weight	5.3kg
무부하회전수 / R. P. M	2,700rpm
최대사용비트 / Max Bit	100mm (4inch)



Light diamond core drill

라이트 다이아몬드 코어 드릴

DK-5V



- 새로운 저소음 강력 모터 : 입력 1,100W
- 모터 보호 차단기(Circuit breaker)내장
- 이중절연
- 가벼운 베이스 : 40mm 알루미늄 사각 파이프

- New powerful motor : Input 1,100W
- Built-in Circuit breaker to protect motor
- Double insulaton motor
- Light weight pole base : 40mm aluminium square pipe

전압 / Volts	220V / 110V
정격 전류 / A m p	5A / 10A
소비 전력 / In-put	1,100W
중량 / Weight	Head : 4.5kg / Base : 3.6kg
무부하회전수 / R. P. M	1,100rpm
최대사용비트 / Max Bit	127mm (5inch)



Heavy-duty diamond core drill

헤비-듀티 다이아몬드 코어 드릴

DK-6DS



- 새로운 저소음 강력모터 : 2,100w
- 360° 회전 가능한 급수 콕크 밸브
- 조절 가능한 클램프 시스템
- 크러치 내장
- 모터 보호용 차단기 내장
- 가벼운 베이스 : 49mm 알루미늄 사각 파이프
- New powerful motor : Input 2,100W
- 360° Revolvable water-feed cock
- Adjustable clamp system
- Built-in clutch
- Built-in circuit breaker to protect motor
- Light weight pole base : 49mm aluminium square pipe

전압 / Volts	220V / 110V
정격 전류 / A m p	10A / 20A
소비 전력 / In-put	2,200W
중량 / Weight	Head : 11.4Kg / Base : 5.4Kg
무부하회전수 / R.P.M	850rpm
최대사용비트 / Max Bit	152mm (6inch)



Heavy-duty diamond core drill

헤비-듀티 다이아몬드 코어 드릴

DK-10DS



- 새로운 저소음 강력 모터 : 2,400W
- 360° 회전 가능한 급수 콕크 밸브
- 2단 속도 변속장치
- 조절 가능한 클램프 시스템
- 크러치 내장
- 모터 보호용 차단기 내장
- 가벼운 베이스 : 55mm 알루미늄 사각 파이프

- New powerful motor : Input 2,400W
- 360° Revolvable water-feed cock
- Two speed
- Adjustable clamp system
- Built-in clutch
- Built-in circuit breaker to protect motor
- Light weight pole base : 55mm aluminium square pipe

전압 / Volts	220V / 110V
정격 전류 / A m p	12A / 24A
소비 전력 / In-put	2,400W
중량 / Weight	Head : 13.9Kg / Base : 7.2Kg
무부하회전수 / R. P. M	Low : 480rpm / Hi : 1,110rpm
최대사용비트 / Max Bit	254mm (10inch)

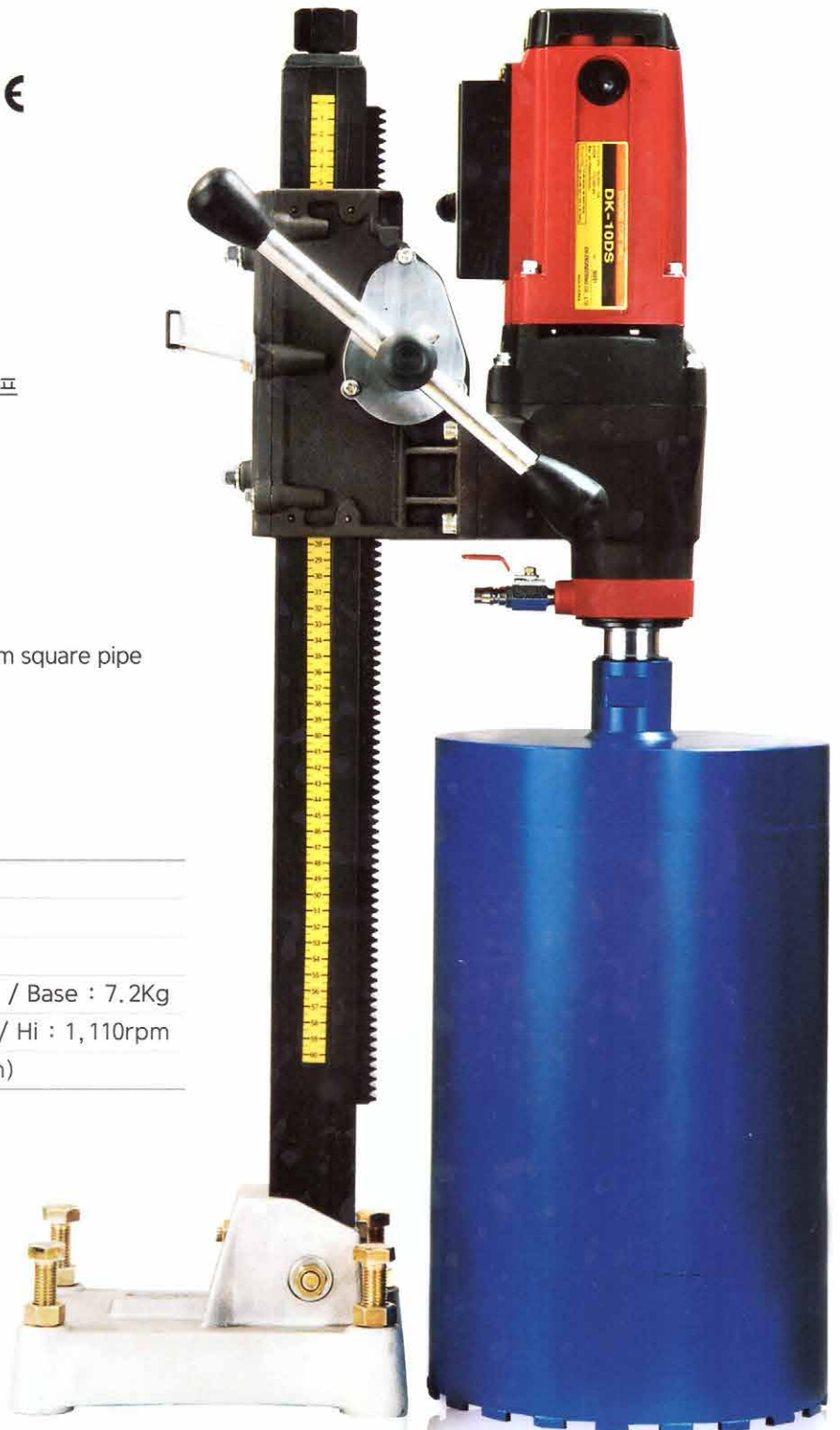

Super diamond core drill

슈퍼 다이아몬드 코어 드릴

DK-12DS



- 새로운 저소음 강력모터 : 2,400w
 - 360° 회전 가능한 급수 콕 밸브
 - 2단 속도 변속장치
 - 조절 가능한 클램프 시스템
 - 크러치 내장
 - 모터 보호용 차단기 내장
 - 가벼운 베이스 : 59mm 알루미늄 사각 파이프
- New powerful motor : Input 2,400W
 - 360° Revolvable water-feed cock
 - Two speed
 - Adjustable clamp system
 - Built-in clutch
 - Built-in circuit breaker to protect motor
 - Light weight pole base : 59mm aluminium square pipe

전압 / Volts	220V / 110V
정격 전류 / A m p	12A / 24A
소비 전력 / In-put	2,400W
중량 / Weight	Head : 16.1Kg / Base : 9.8Kg
무부하회전수 / R. P. M	Low : 380rpm / Hi : 880rpm
최대사용비트 / Max Bit	305mm (12inch)

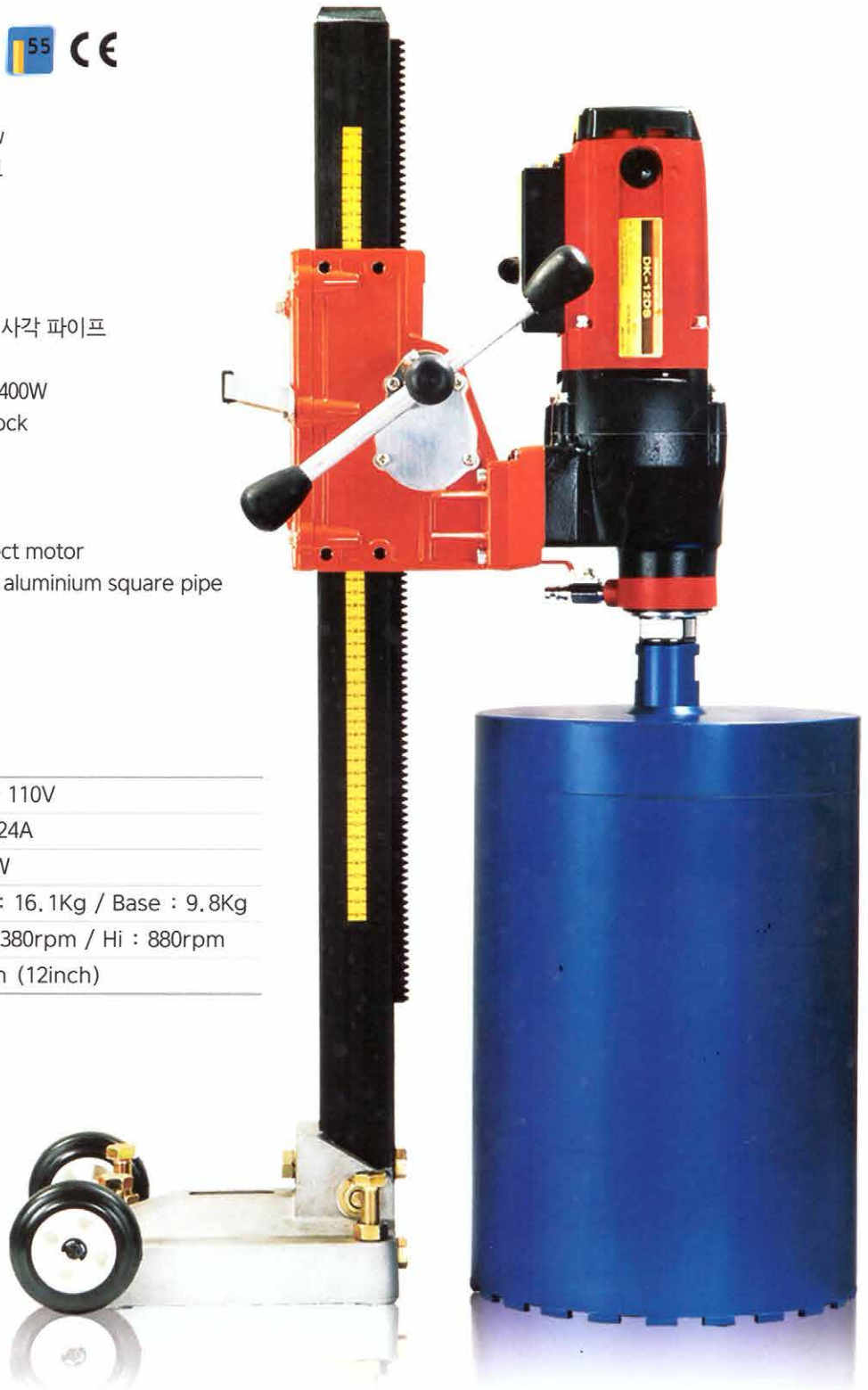

Super diamond core drill

슈퍼 다이아몬드 코어 드릴

DK-14DS



- 새로운 저소음 강력 모터 : 2,700W
- 360° 회전 가능한 급수 콕 밸브
- 2단 속도 변속장치
- 조절 가능한 클램프 시스템
- 크러치 내장
- 모터 보호용 차단기 내장
- 가벼운 베이스 : 59mm 알루미늄 사각 파이프

- New powerful motor : Input 2,700W
- 360° Revolvable water-feed cock
- Two speed
- Adjustable clamp system
- Built-in clutch
- Built-in circuit breaker to protect motor
- Light weight pole base : 59mm aluminium square pipe

전압 / Volts	220V / 110V
정격 전류 / A m p	12A / 24A
소비 전력 / In-put	2,700W
중량 / Weight	Head : 17.2Kg / Base : 9.8Kg
무부하회전수 / R.P.M	Low : 300rpm / Hi : 700rpm
최대사용비트 / Max Bit	355mm (14inch)



Super diamond core drill

슈퍼 다이아몬드 코어 드릴

DK-16D



- 새로운 저소음 강력모터 : 3,300w
 - 360° 회전 가능한 급수 콕 밸브
 - 2단 속도 변속장치
 - 조절 가능한 클램프 시스템
 - 크러치 내장
 - 모터 보호용 차단기 내장
 - 가벼운 베이스 : 59mm 알루미늄 사각 파이프
- New powerful motor : Input 3,300W
 - 360° Revolvable water-feed cock
 - Two speed
 - Adjustable clamp system
 - Built-in clutch
 - Built-in circuit breaker to protect motor
 - Light weight pole base : 59mm aluminium square pipe

전압 / Volts	220V / 110V
정격 전류 / A m p	15A / 30A
소비 전력 / In-put	3,300W
중량 / Weight	Head : 20.6Kg / Base : 9.8Kg
무부하회전수 / R. P. M	Low : 300rpm / Hi : 670rpm
최대사용비트 / Max Bit	406mm (16inch)

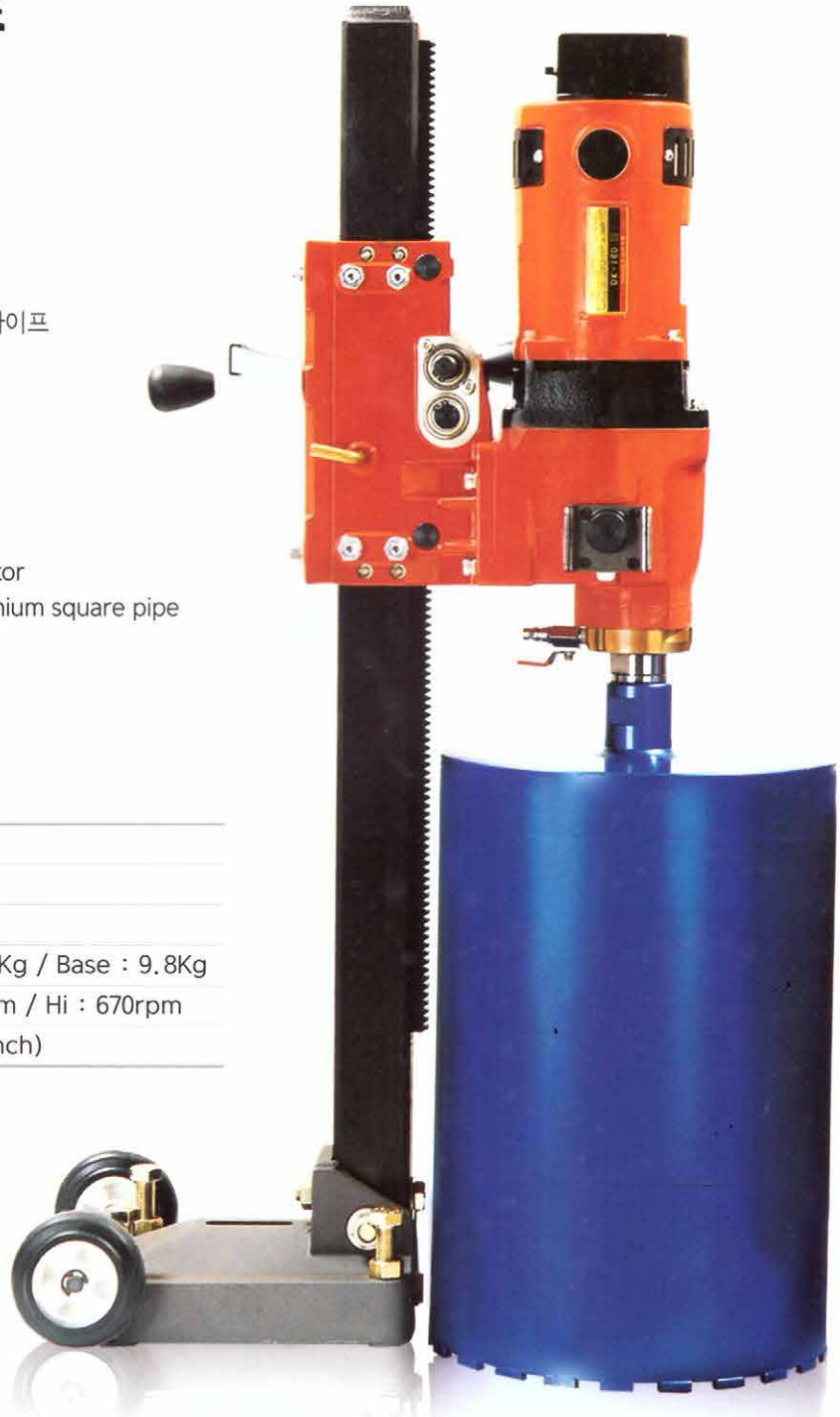

Super diamond core drill

슈퍼 다이아몬드 코어 드릴

DK-18S



- 새로운 저소음 강력 모터 : 3,800W
- 360° 회전 가능한 급수 콕크 밸브
- 3단 속도 변속장치
- 조절 가능한 클램프 시스템
- 크러치 내장
- 모터 보호용 차단기 내장
- 가벼운 베이스 : 59mm 알루미늄 사각 파이프

- New powerful motor : Input 3,800W
- 360° Revolvable water-feed cock
- Three speed
- Adjustable clamp system
- Built-in clutch
- Built-in circuit breaker to protect motor
- Light weight pole base : 59mm aluminium square pipe

전	압 / Volts	220V / 110V
정격	전류 / A m p	16A / 32A
소비	전력 / In-put	3,800W
중	량 / Weight	Head : 21.1Kg / Base : 9.8Kg
무부하회전수 / R. P. M		L : 290rpm
		M : 610rpm
		H : 980rpm
최대사용비트 / Max Bit		457mm (18inch)

Type of main shaft screw

메인 샤프트 스크류 타입

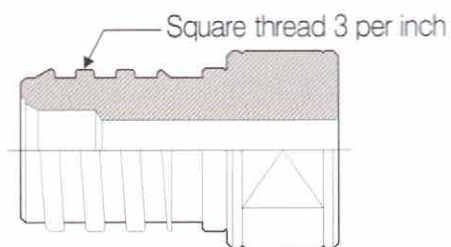

DK Standard

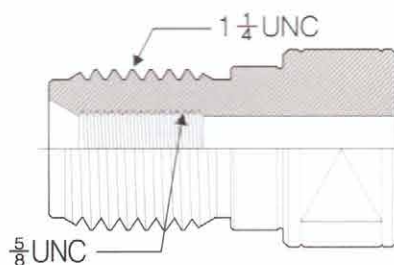

USA Standard

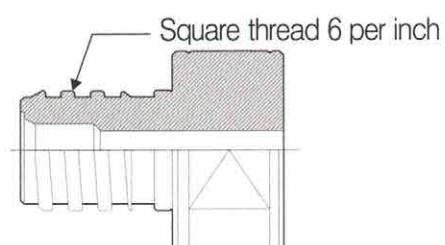

Option A

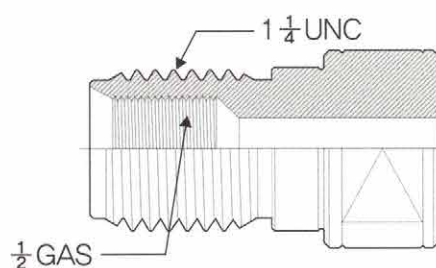

European Standard

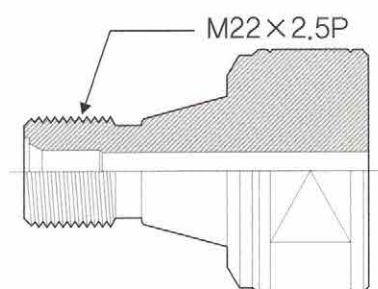

Option B

1'st Pre-tensioning wrench

1차 조임기

DK-P1627R

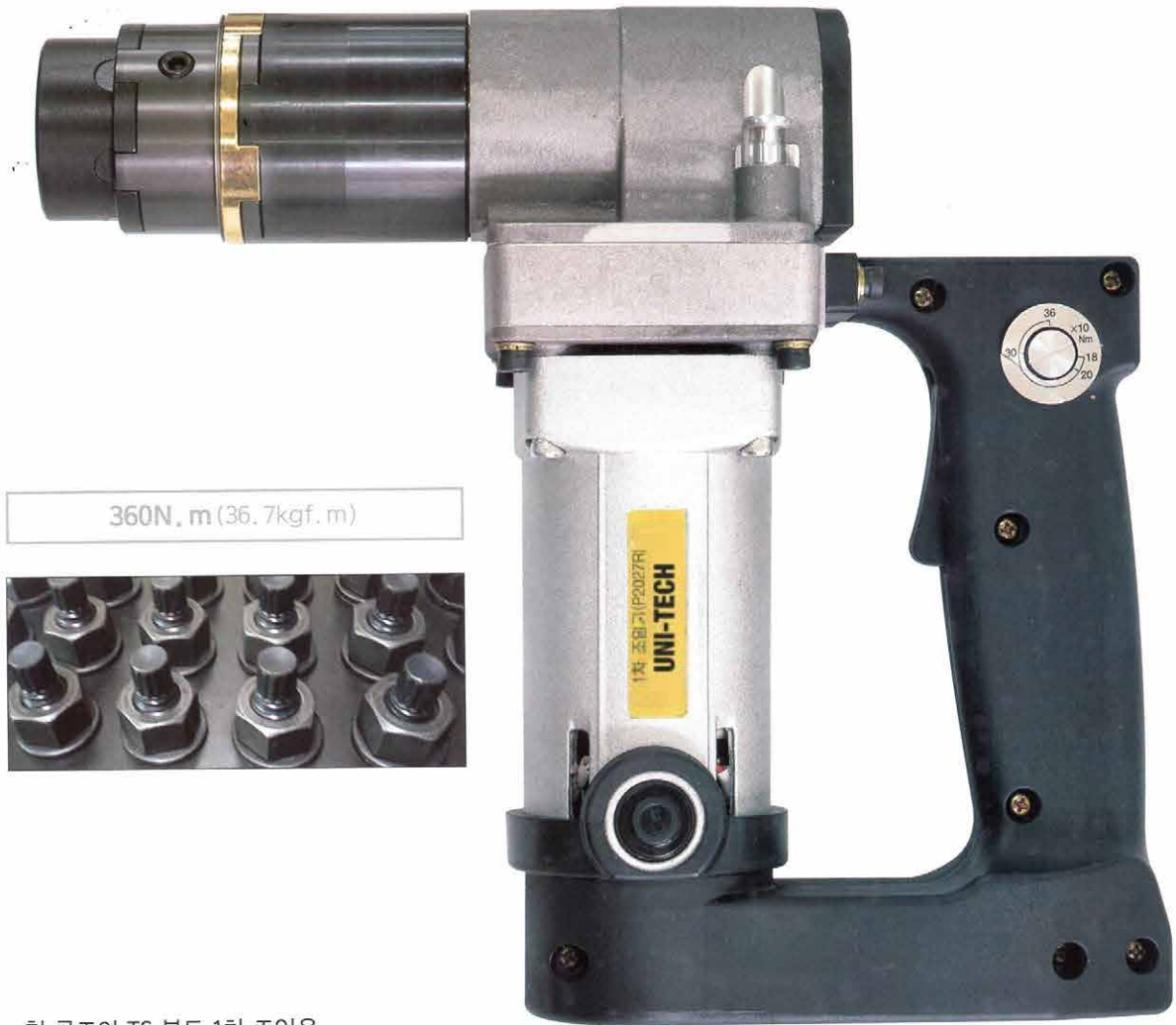

360N.m (36.7kgf.m)



- 철 골조의 TS 볼트 1차 조임용
 - 사용볼트: 20mm, 22mm, 24mm, 27mm
 - 볼트별 규정된 토크로 체결
 - 헤드 회전: 90°, 180°, 270°
 - 저소음 강력모터에 의한 강력한 토크
 - 신속, 정확한 사후관리 서비스
- For pre-tensioning of steel frame TS bolts
 - Used bolts: 20mm, 22mm, 24mm, 27mm
 - Tighten with the specified torque per bolt
 - Head rotation: 90°, 180°, 270°
 - Powerful torques with powerful motor
 - Quick and accurate service

전	압 / Volts	220V
정격	전류 / A m p	7.5A
소비	전력 / In-put	1,650W
중	량 / Weight	4.7kg
무부하	회전수 / R. P. M	31rpm
최대	볼트 / Max. Size	27mm

Shear wrench

시어 렌치

DK-D1622R



804N.m (82kgf.m)



- 철 골조의 TS 볼트 체결용
 - 사용볼트: 16mm, 20mm, 22mm
 - 헤드 회전: 90°, 180°, 270°
 - 저소음 강력모터에 의한 강력한 토크
 - 신속, 정확한 사후관리 서비스
-
- For tightening of TS bolts in steel frame
 - Used bolts: 16mm, 20mm, 22mm
 - Head rotation: 90°, 180°, 270°
 - Powerful torques with powerful motor
 - Quick and accurate service

전	압 / Volts	220V
정격	전류 / A m p	8.5A
소비	전력 / In-put	1,870W
중	량 / Weight	8.9kg
무부하회전수	/ R.P.M	17rpm
최대사용비트	/ Max Bit	M22

Shear wrench

시어 렌치

DK-N1622R



780N.m (79.5kgf.m)



- 철 골조의 TS 볼트 체결용
 - 사용볼트: 16mm, 20mm, 22mm
 - 헤드 회전: 90°, 180°, 270°
 - 저소음 강력모터에 의한 강력한 토크
 - 신속, 정확한 사후관리 서비스
-
- For tightening of TS bolts in steel frame
 - Used bolts: 16mm, 20mm, 22mm
 - Head rotation: 90°, 180°, 270°
 - Powerful torques with powerful motor
 - Quick and accurate service

전	압 / Volts	220V
정격	전류 / A m p	7A
소비	전력 / In-put	1,540W
중	량 / Weight	10.5kg
무부하	회전수 / R. P. M	17rpm
최대볼트	/ Max. Size	22mm

Shear wrench

시어 렌치

DK-D1624R



1,080N.m (110kgf.m)



- 철 골조의 TS 볼트 체결용
 - 사용볼트: 22mm, 24mm
 - 헤드 회전: 90°, 180°, 270°
 - 저소음 강력모터에 의한 강력한 토크
 - 신속, 정확한 사후관리 서비스
-
- For tightening of TS bolts in steel frame
 - Used bolts: 22mm, 24mm
 - Head rotation: 90°, 180°, 270°
 - Powerful torques with powerful motor
 - Quick and accurate service

전압 / Volts	220V
정격 전류 / A m p	10A
소비 전력 / In-put	2,200W
중량 / Weight	16.4kg
무부하회전수 / R.P.M	19rpm
최대사용비트 / Max Bit	24mm

DOO HYEON ENGINEERING

DMCD-4S25 Multi head core drill

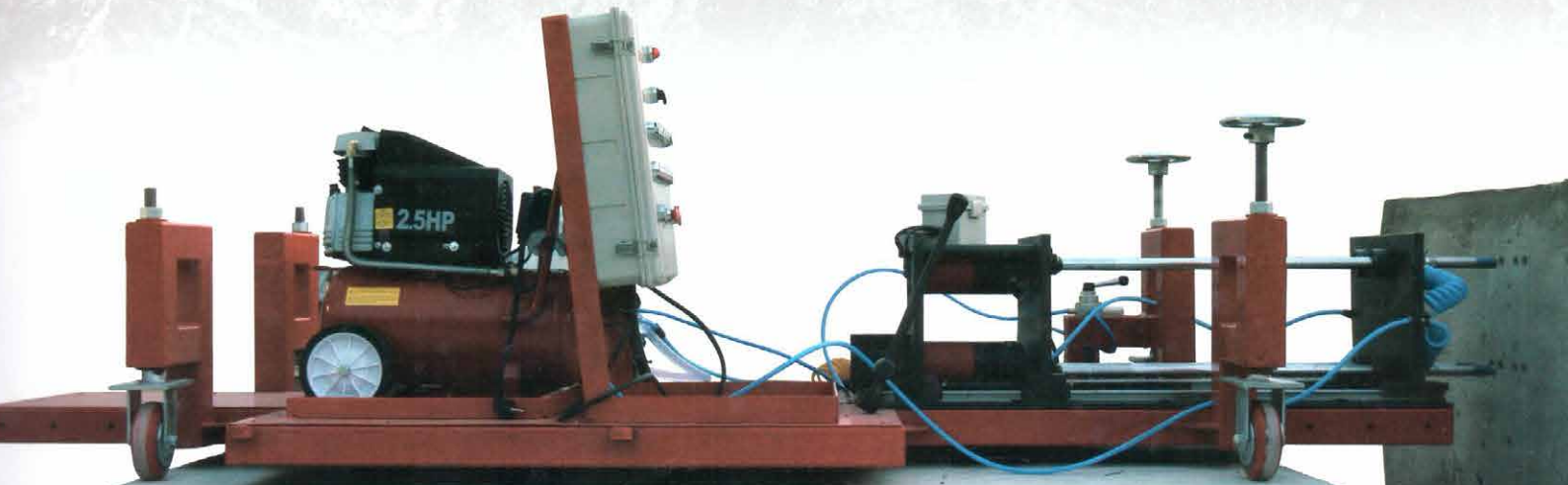

Model : DMCD-4S25
Voltage : 220V
Hertz : 50/60Hz
Power(In-put) : 9,100W

[Core drill spec.]
Voltage : 220V
Hertz : 50/60Hz
Ampere : 8.4A
Power(In-put) : 1,800W
RPM : 2700rpm
Max. bit : \varnothing 150mm

DOO HYEON ENGINEERING

DHS-10 Scraper

2.0HP, 220AVC, 50/60Hz electric motor

Width : 85mm

Height : min:85mm, max:105mm

Length : min:110mm, max:120mm

(include standard blade)

Blade : 10inch(Standard)

Weight : 80kg



Floor grinding-Machine

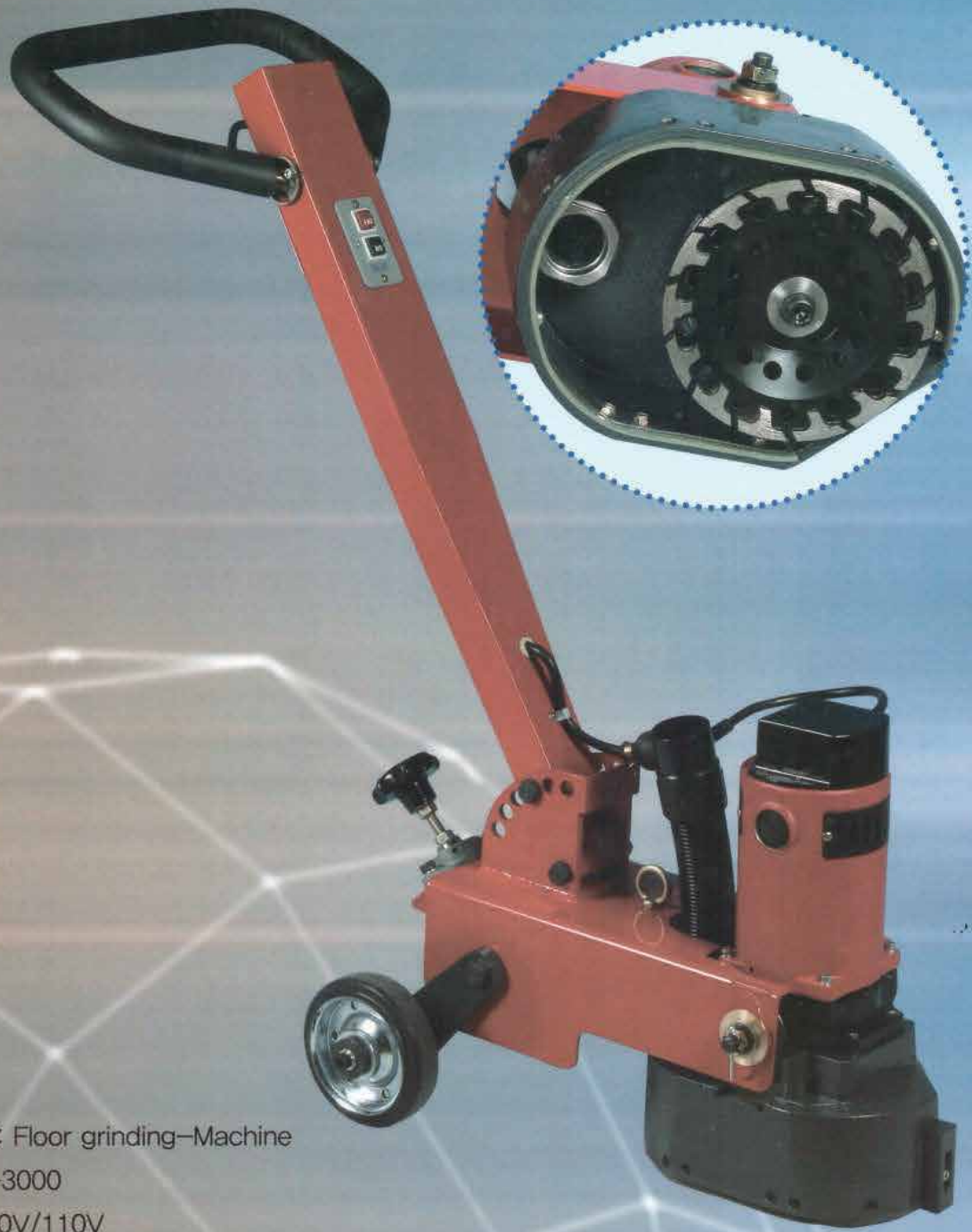

Description : Floor grinding-Machine

Model : SG-3000

Voltage : 220V/110V

Hertz : 50/60Hz

Power : 3300W

Max bit : 180mm(7inch)

Doohyeon Engineering Co., Ltd.

Doohyeon Engineering Co., Ltd.

Doohyeon Engineering Co., Ltd.

Doohyeon Engineering Co., Ltd.

Doohyeon Engineering Co., Ltd.

Grouting Pump



Description : Grouting Pump

Model : GP-1000

Voltage : 220V/110V

Hertz : 50/60Hz

Power : 1110W

Capacity : ~1(ℓ/min)

Pressure : 500(kgf/cm²)